

„Wir sind das,
was wir immer wieder tun.
Deshalb ist Spitzenleistung
keine Handlung, sondern
eine Gewohnheit.“

Aristoteles



Wir, die ISAP AG, sind ein IT-Systemhaus, das sich erfolgreich auf die Einführung und Umsetzung von hocheffizienten Investitionsgütern in der Fertigungsindustrie spezialisiert hat. Wir entwickeln und implementieren Softwarelösungen, die Produktentwicklungsprozesse in der Fertigungsindustrie optimieren. So schaffen wir für unsere Kunden signifikante Wettbewerbsvorteile, die sich in überlegenen Produkten und optimierten Prozessen widerspiegeln. Zahlreiche Unternehmen aus dem Maschinen- und Anlagenbau, der Konsumgüterindustrie, dem Automobil- und Flugzeugbau, dem Werkzeug- und Formenbau und dem Industriedesign vertrauen auf unsere zukunftsicheren Lösungen. Ausgangspunkte sind dabei immer die führenden 3D-CAD-Software-Lösungen Solid Edge und NX aus dem Hause

ISAP AG

Siemens PLM Software und unsere EdgePLM Series. Hinter EdgePLM Series steckt ein Portfolio bestens integrierter Anwendungen zum Produktdatenmanagement, die wir auf Basis modernster Entwicklungswerkzeuge und in enger Zusammenarbeit mit unseren Kunden im eigenen Haus entwickeln.

Darüber hinaus kümmern wir uns um die dafür notwendige IT-Infrastruktur, angefangen bei der Netzwerkplanung, über Hardware und Rechenzentrumsanwendungen, bis hin zu Sicherheits- und Kommunikationslösungen.

Über Vertrieb, Beratung und Implementierung hinaus bieten wir exzellenten Support für das gesamte Lösungsportfolio und erstellen komplette Trainingsprogramme für Schulungen in unseren eigenen Trainingszentren oder individuell abgestimmt in den Unternehmen vor Ort.



CAD/PLM
Suchen. Finden. Gewinnen.

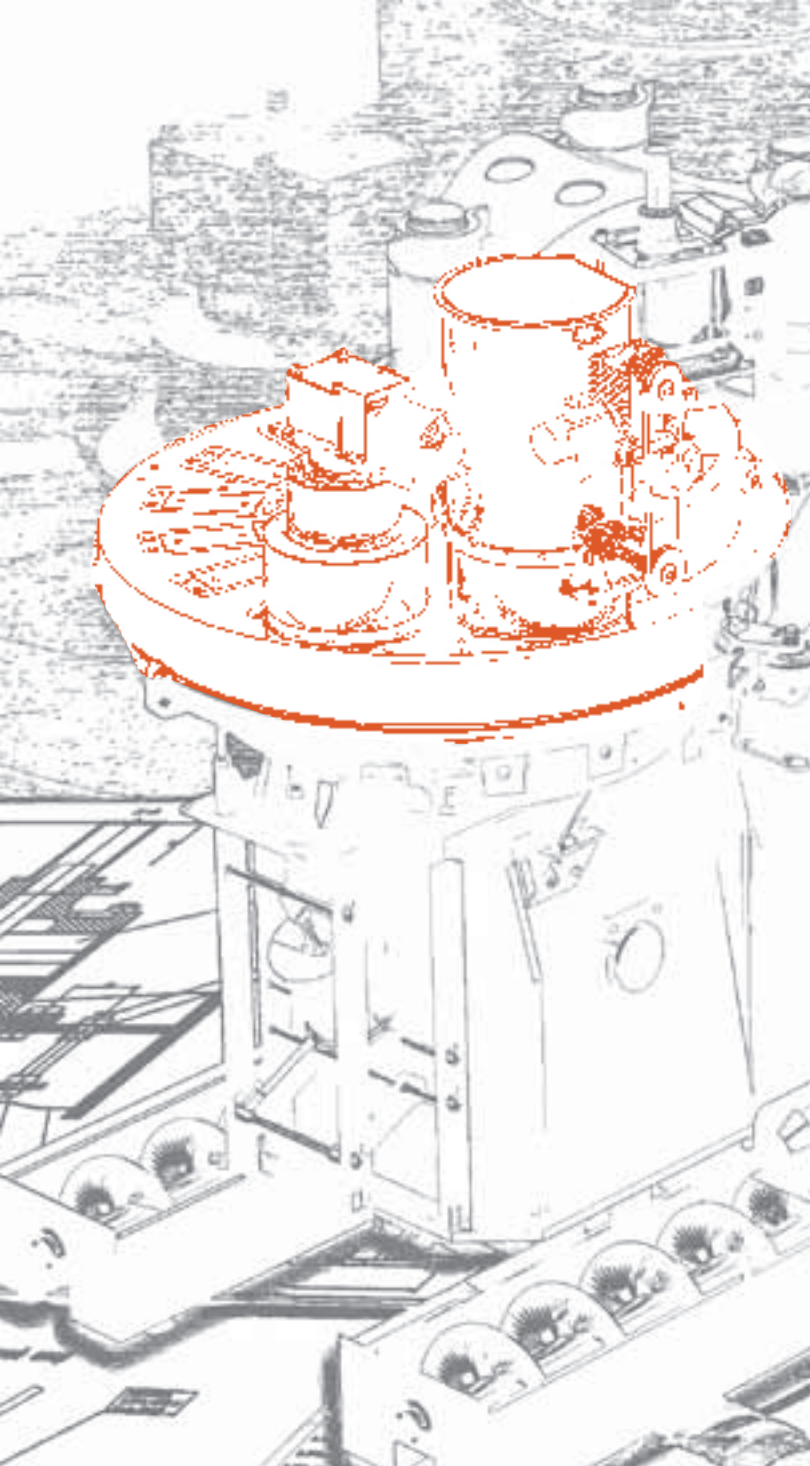

„Wir bringen zusammen,
was zusammengehört.“

Nur das konsequente Anwenden von Wissen, Kenntnissen und Fähigkeiten in Verbindung mit Innovationskraft und der ständigen Bereitschaft Probleme lösen zu wollen führt zu einem kontinuierlichen Verbesserungsprozess. Unternehmen, die diese Herausforderung annehmen, schaffen Wettbewerbsvorteile und sichern langfristig und nachhaltig Wachstum und Erfolg. Eine der wichtigsten Voraussetzungen hierfür ist es, das erworbene know how im Unternehmen einerseits allen relevanten Mitarbeitern zugänglich zu machen, es aber andererseits

von unberechtigtem Zugriff und Missbrauch zu schützen. Besonders in den Bereichen Entwicklung und Konstruktion von Fertigungsunternehmen werden wertvolle Informationen erzeugt, die einen maßgeblichen Beitrag zum Erfolg leisten. Informations- und Wissensmanagement ist somit eine Aufgabe von höchster Bedeutung. Die alleinige Beschaffung geeigneter Produkte der Informationstechnologie ist jedoch noch keine Garantie dafür, dass diese Bausteine den gewünschten unternehmerischen Erfolg bringen. Die

richtige und zielorientierte Zusammenführung verschiedenster Komponenten sorgen für die sichere Erfassung und den bedarfsgerechten Fluss von Wissen und Informationen, für deren Schutz und Erhaltung sowie deren kontinuierlichen Ausbau.

Dieser Herausforderung stellt sich ISAP nachweisbar und mit großem Erfolg. Unsere Mitarbeiter verstehen die Anforderungen unserer Kunden und schaffen in enger Zusammenarbeit mit diesen Lösungen, die zu kontinuierlichen und signifikanten Wettbewerbsvorteilen führen.

Ihr Konstruktionsmanager

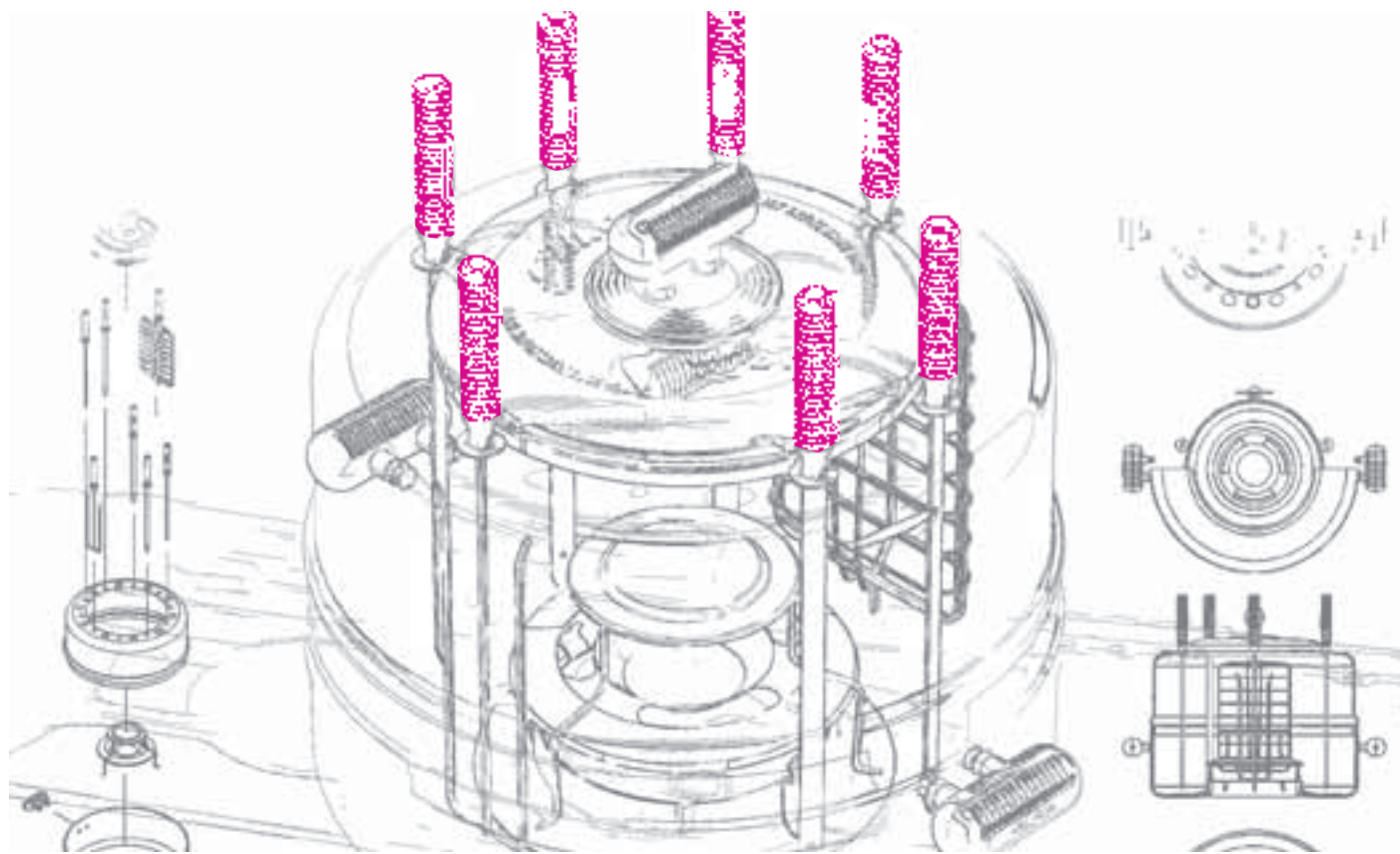

CAD Siemens PLM Software

Siemens PLM Software

Siemens PLM Software ist ein Anbieter von Software und Services für das Product Lifecycle Management (PLM). Mit nahezu 6 Millionen installierten Softwarelizenzen und mehr als 56.000 Kunden zählt das Unternehmen zu den erfolgreichsten weltweit. Siemens PLM Software setzt dabei auf starke Kooperationspartner. Ziel ist es, offene Lösungen anbieten zu können, die helfen, Ideen in erfolgreiche Produkte umzuwandeln.

Fertigungsunternehmen, die sich erfolgreich am Markt etablieren wollen, müssen erfolgreiche Produkte entwickeln. Somit stehen zwangsläufig ihre Produkte und die damit verbundenen Entstehungsprozesse im Mittelpunkt ihres unternehmerischen Denkens und Handelns. Erfolgreich können sie aber nur sein, wenn sie die vorhandene Innovationsfähigkeit permanent in die Neu- und Weiterentwicklung ihrer Produkte einfließen lassen. Viel Raum für andere Dinge bleibt nicht. Um dieser Herausforderung gerecht zu werden, ist der

Einsatz leistungsfähiger Entwicklungswerkzeuge unabdingbar. Solid Edge with Synchronous Technology und NX sind die umfassendsten, auf dem Markt erhältlichen 3D-CAD-Systeme. Sie vereinen die Schnelligkeit und Flexibilität der direkten Modellierung mit der Präzision einer über Parameter gesteuerten Konstruktion. Der Umgang mit der Software ist leicht zu erlernen und auch die Anwendungen werden allen Anforderungen gerecht. Für die Nutzer ergibt sich daraus ein Produktentwicklungsprozess, der schneller, effektiver, aber auch flexibler ist, als jemals zuvor.

Seit mehr als 10 Jahren ist ISAP einer der weltweit erfolgreichsten Vertriebspartner von Siemens PLM Software. Die Konzentration auf diese Produkte hat unsere Mitarbeiter zu anerkannten Fachleuten auf diesem Gebiet gemacht. Das versetzt uns in die Lage, Installation, Training und Support auf höchstem fachlichen Niveau anzubieten. Darüber hinaus ist unsere eigene Softwareentwicklung permanent damit beschäftigt, ergänzende Produkte und individuelle Erweiterungen zu schaffen. So helfen wir unseren Kunden, ihre Produktivität ständig zu steigern.

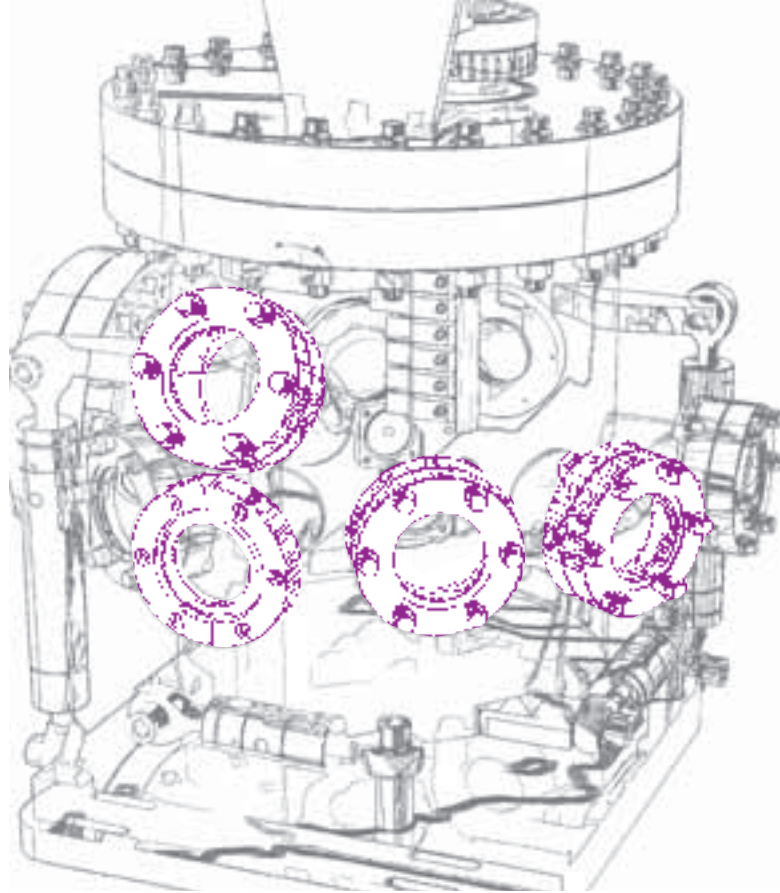

„Ich suche nicht, ich finde.“

Pablo Picasso

EdgePLM Series

EdgePLM Series ist eine modular aufgebaute Serie von Softwareprodukten, die ISAP eigenständig und unabhängig entwickelt. Die Software ist optimal auf den Einsatz mit dem 3D-CAD-System Solid Edge abgestimmt und unterstützt den Produktentwicklungsprozess signifikant. Seit 2011 wird die Software auch für AutoCAD® zur Verfügung gestellt. Weitere Integrationen sind in Vorbereitung.

Die Erwartungshaltung unserer Kunden ist klar: Sie wollen mithilfe von PDM/PLM-Systemen ihren Zeitaufwand und ihre Kosten deutlich reduzieren. Außerdem erwarten sie eine signifikante Verbesserung der Qualität entlang der Prozesskette – angefangen bei der Produktentwicklung über die Fertigung bis hin zur Wartung und Pflege ihrer Produkte. Dies haben wir verstanden. In enger Zusammenarbeit mit unseren Kunden haben wir daher im Rahmen der EdgePLM Series individuelle Lösungen entwickelt, die diesen Anforderungen gerecht werden.

Mit EdgePLM Series ist es uns gelungen, genau die Art von Software zu schaffen, die den Wünschen der Fertigungsindustrie, besonders denen von kleinen und mittelständischen Fertigungsunternehmen, gerecht wird. Die von Anfang an äußerst erfolgreiche Vermarktung dieser Produktreihe gibt uns Recht. Vor allem die hohe Akzeptanz bei Anwendern und die schnelle und unkomplizierte Implementierung machen den Erfolg der EdgePLM Series aus. Wir verstehen es als Verpflichtung und Herausforderung zugleich, dieses Lösungsportfolio

mit hohem Tempo weiter zu entwickeln. Dabei hören wir unseren Kunden zu und entwickeln Lösungen, die eine langfristige Investitionssicherheit geben. Unser Ziel ist es immer, den ständig wachsenden Herausforderungen im Maschinen- und Anlagenbau gerecht zu werden. Neben dem Einsatz von modernsten Entwicklungswerkzeugen ist der kurze Weg von der Kundenanforderung bis zur Entwicklung unsere besondere Stärke. „Engineered in Germany“ entwickelt sich dabei zu einem Markenzeichen mit Weltruf wie „made in Germany“.



EdgePLM Series

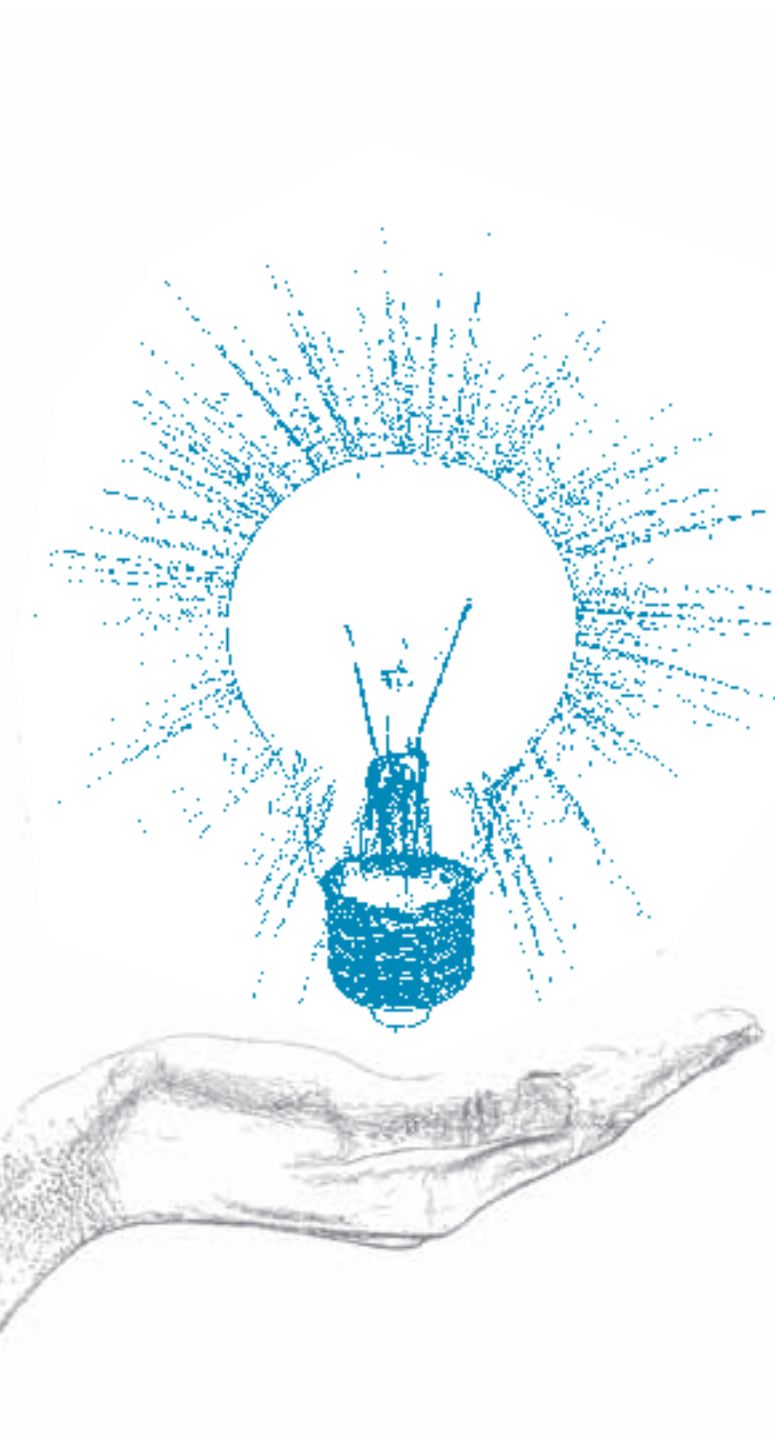

Software-Entwicklung ist immer eine Teamleistung. Nur wenn Programmierer, Autoren, Grafiker und natürlich auch Kunden perfekt zusammenarbeiten, entstehen erfolgreiche Lösungen, die messbare Wettbewerbsvorteile bringen. Dabei setzen wir auf moderne Oberflächen, leichte Bedienbarkeit und optimale Integration in andere Softwarelösungen. So entsteht Anwenderakzeptanz und Freude an der Arbeit.

Unsere Entwicklungsmannschaft wächst seit Jahren kontinuierlich. Das Wachstum spiegelt sich aber nicht nur in der Anzahl unserer Mitarbeiter wider, sondern insbesondere auch in Qualität und Leistung.

Der durchschlagende Erfolg unserer EdgePLM Series beflügelt dabei sowohl die Innovationskraft als auch die Leistungsbereitschaft. Über den Einsatz modernster Entwicklungswerkzeuge, die Fähigkeit, unseren Kunden zuzuhören und durch eine optimale Qualitätssicherung schaffen wir Lösungen von höchster Akzeptanz. Unsere Kunden nutzen die Produkte der EdgePLM Series im internationalen Einsatz rund um die Welt. Sie sind sich einig: Besonders im Verbund mit der 3D-CAD-Software Solid Edge aus dem Hause Siemens PLM Software gibt es auf dem Weltmarkt in diesem Segment nichts Besseres. Darüber hinaus arbeiten wir eng mit der

Wissenschaft zusammen. Durch unsere kontinuierliche Zusammenarbeit mit Forschung und Lehre entstehen immer wieder neue Softwarelösungen wie beispielsweise die geometrische Ähnlichkeitssuche „EdgePLM AFFINITY“. Aus unserer Sicht ist es nur eine Frage der Zeit, bis Werkzeuge wie dieses den PLM-Markt revolutionieren werden. Sie bergen unglaubliches Einsparungspotenzial bei Produktentwicklungsprozessen in der Fertigungsindustrie.

So aufgestellt sind wir sicher, dass wir die Herausforderungen modernster Softwareentwicklung auch künftig mit viel Innovationskraft meistern werden.



Entwicklung & Forschung



„Fortschritt besteht wesentlich darin, fortschreiten zu wollen.“

Lucius Annaeus Seneca

Consulting

Seit Gründung der ISAP ist Beratung eine der wichtigsten Säulen unseres Geschäftsmodells. Kunden aller Größenordnungen, egal ob regional oder international tätig, nehmen unsere Dienstleistungen in Anspruch. Zusammen setzen wir ehrgeizige und erfolgreiche Projekte in der IT-Welt um. Dabei ist Nachhaltigkeit unser Credo. Wir wissen, Erfolg entsteht nur durch professionelle, aber auch kontinuierliche und langfristige Zusammenarbeit.

Beratungserfolg ist messbar. Der Anforderung, dies sich daraus ergibt, stellen wir uns mit unseren Mitarbeitern gern. Bei der ISAP stehen ausschließlich Dienstleistungen im Vordergrund, die dem Kunden auch wirklich einen messbaren Mehrwert bringen. Das gelingt uns, indem wir nicht nur mit dem rasanten Entwicklungstempo in der Informationstechnologie Schritt halten, sondern indem wir ständig mindestens eine Nasenlänge voraus sind. Ohne bestens ausgebildete Mitarbeiter geht das nicht. Die Investition in entsprechende Aus- und Weiterbildungsprogramme ist für uns vor diesem Hintergrund eine Selbstverständlichkeit. Aber

auch der Erfahrungsaustausch mit Lieferanten, Partnern und vor allem mit Kunden hilft uns, die bestmögliche Beratungsqualität sicherzustellen. Nur wer richtig zuhört, kann Lösungen schaffen, die den Bedürfnissen der Kunden gerecht werden, Zufriedenheit erzeugen und langfristigen Erfolg garantieren. Daher verstehen sich unsere Berater auch als Kommunikationsschnittstelle zwischen Kunden und unserer Entwicklung. Wir konzentrieren uns dabei ausschließlich auf Einsatzbereiche, von denen wir etwas verstehen. So wird Beratung zu einem Geschäftsbereich, der höchste Akzeptanz erzeugt und stetigen Fortschritt sichert.

Consulting

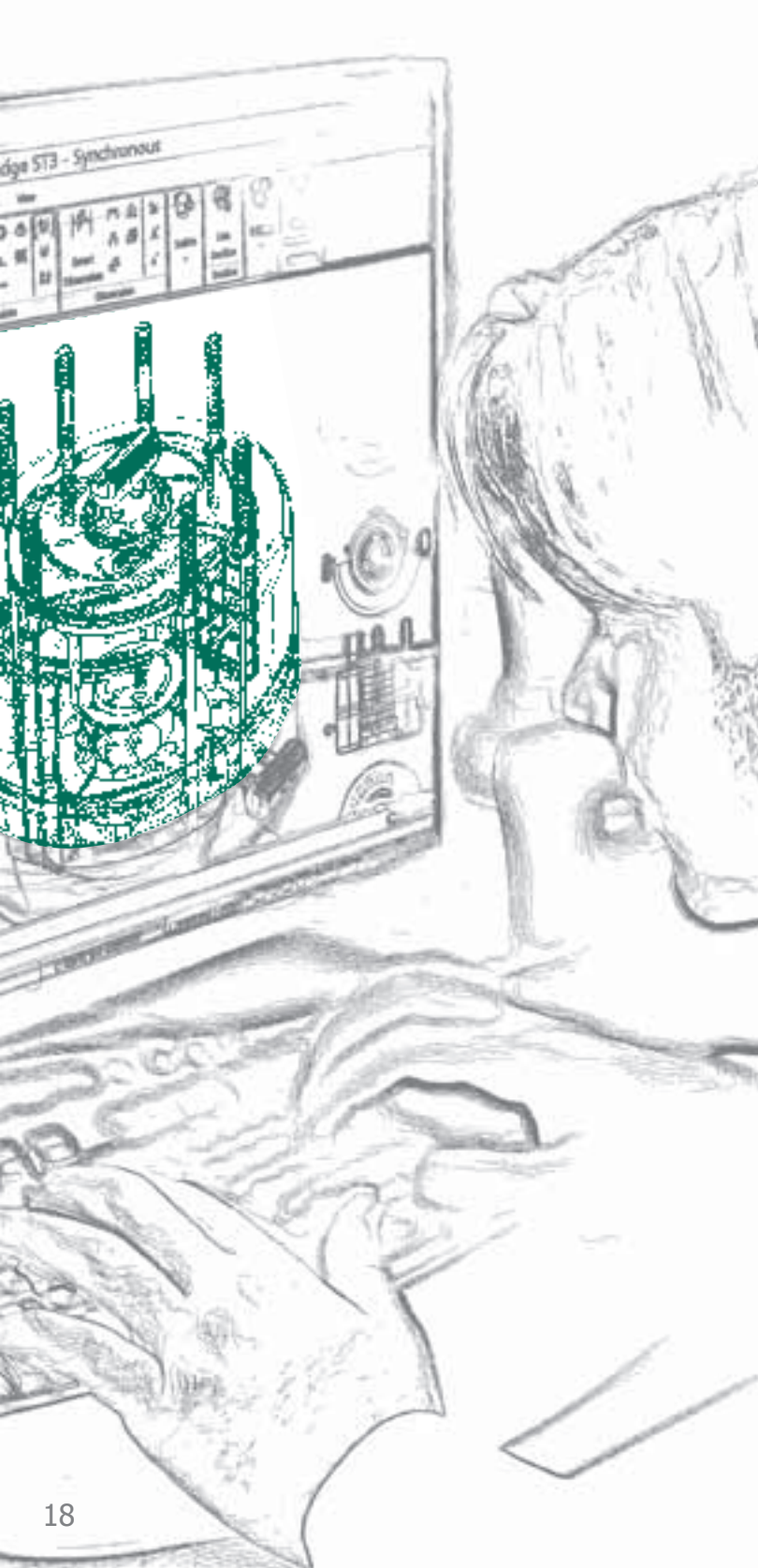

„Nichts ist teurer als Ausbildung
– außer Unwissenheit.“

John F. Kennedy

Training

Unser Trainings- und Ausbildungsprogramm für die 3D-CAD-Software Solid Edge setzt seit Jahren Maßstäbe. Unterstützt durch kompetente Methodiker und Didaktiker aus dem Hause Siemens PLM Software erarbeiten und überarbeiten wir ständig unsere Trainingsprogramme und gewährleisten somit Ausbildung auf höchstem Niveau.

Um Einführungszeiten zu minimieren und die Anwenderakzeptanz zu erhöhen, sind gute Schulungen unabdingbar. Zielgerichtete Trainingsprogramme steigern die Motivation und als logische Folge die Produktivität. Unser professionelles Trainerteam wurde eigens zu diesem Zweck ausgebildet. Mithilfe dieser Spezialisten stellen wir sicher, dass unsere Kunden schnell von der Einführungsphase in die Produktivphase gelangen. Methodisch-didaktisch geschult und mit bester Fachkenntnis ausgestattet, sorgen unsere

Trainer für exzellente Ergebnisse zum Nutzen der Anwender. Jährlich bilden wir allein für die 3D-CAD-Software Solid Edge mehr als 1000 Anwender aus. Dabei bieten wir sowohl Standardschulungen als auch individuell auf Kundenwünsche zugeschnittene Trainings an. Alle Schulungen sind nach „DIN ISO 9001“ zertifiziert. Die technische Ausstattung unserer Trainingszentren und die von uns verwendeten Softwareversionen entsprechen dabei selbstverständlich immer dem neuesten Stand der Technik.

Training



Ihr Systemhaus
mit den passenden Bausteinen für Ihre IT



IT-Services

ISAP bietet kompetente Beratung, exzellenten Service und Produkte von Partnern, die höchste Qualität gewährleisten. Durch permanente Aus- und Weiterbildung liefern wir über den Stand der Technik hinaus innovative Lösungen, die unseren Kunden entscheidende Wettbewerbsvorteile verschaffen. Cloud Computing, IT-Sicherheit, Telekommunikation und Hochleistungscomputer für technische Anwendungen sind Bestandteil unseres Produktportfolios.

IT-Systeme werden zunehmend komplexer. Damit wachsen auch die Anforderungen an ihre Wartung und Pflege. Gerade kleine und mittelständische Unternehmen, die sich keine eigene IT-Abteilung leisten wollen oder können, sind auf professionelle Unterstützung angewiesen. Auch kleinere Betriebe müssen mit Blick auf ihre IT wichtige Fragen beantworten. Wie gehe ich mit der Internetnutzung um? Wie vermeide ich den Einsatz illegaler Softwarelizenzen? Wie schütze ich mich vor

Virenangriffen? Wie vermeide ich ungewollte Spams? Wie kommuniziere ich intern und extern mit geringen Kosten und hohem Komfort? Ist meine Hardware inventarisiert? Werden meine Daten optimal gesichert und können sie nach einem Crash schnell wiederhergestellt werden? Wir liefern Ihnen die für Sie passenden Antworten auf diese und andere komplexe IT-Fragen. Wir bieten Netzwerkplanung oder Redesign, zuverlässige Hardware, Betriebssysteme, IT-Sicherheit, Datensicherungskonzepte und Rechenzentrumsleistungen bis hin zu modernsten Telekommu-



IT Services

nikationslösungen. All das legen wir bedarfsgerecht aus. Wir implementieren und überwachen. Mit unseren Dienstleistungen und Produkten garantieren wir höchste Verfügbarkeit und optimale Sicherheit bei überschaubaren Kosten. Unsere IT-Fachleute entwickeln und evaluieren permanent neue Produkte und Dienstleistungen auf höchstem technischen Niveau. So sind wir in der Lage, unseren Kunden individuelle Lösungen anzubieten, die trotzdem in der Regel auf Standards aufbauen. Dies hilft, Kosten zu reduzieren, Leistungen zu verbessern und eine sichere IT-Umgebung erfolgreich zu nutzen.

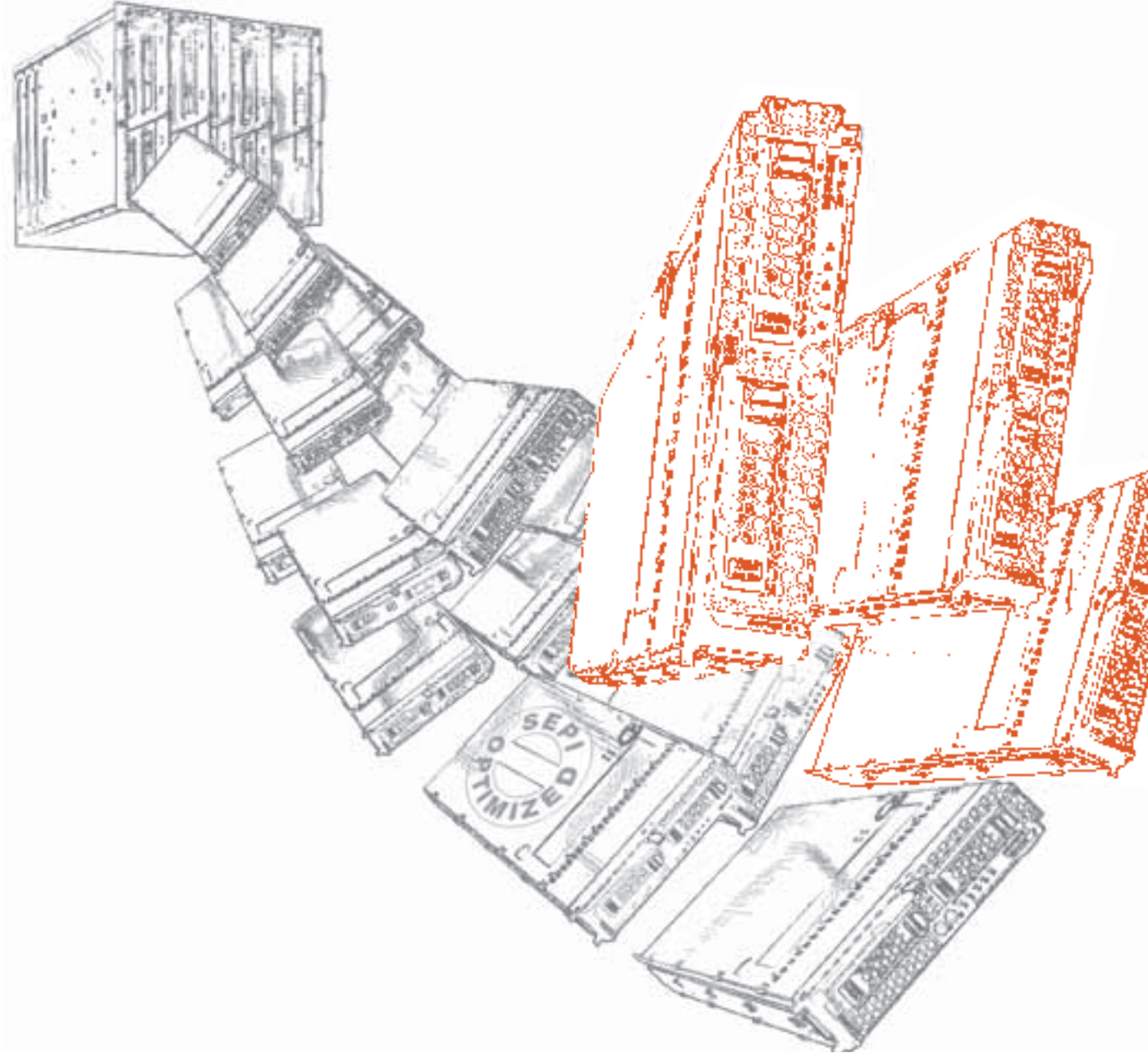

Hardware

In einem optimalen IT-Netzwerk müssen alle Komponenten perfekt auf den jeweiligen Nutzungszweck abgestimmt sein. Das beginnt schon mit der individuellen Auslegung des Netzwerkes, angepasst an die jeweiligen Bedürfnisse eines Betriebes. Und es setzt sich fort mit der Konfiguration von Servern, PCs und Workstations. Die unterschiedlichen Lösungen variieren abhängig von der Art der Verwendung. Das ISAP-Portfolio umfasst dabei die Bürokommunikation ebenso wie hochkomplexe Software wie 3D-CAD-Systeme bis hin zu anspruchsvollen Datenbanken. Dazu gehören für uns selbstverständlich auch die Peripheriegeräte. Denn

auch Drucker, Plotter, Scanner und Co. müssen optimal, entsprechend der jeweiligen Aufgaben, ausgelegt sein. Wir sind in der Lage, unsere Kunden in all diesen Themen zu beraten und so für leistungsfähige und gleichzeitig effiziente Systemlandschaften zu sorgen. Unsere hochprofessionellen und hochspezialisierten Techniker garantieren reibungslose Neuinstallationen oder auch möglichst unterbrechungsfreie Nachrüstungen. Auch mit Blick auf Hersteller und Lieferanten legen wir Maßstäbe an, die nur die beste Qualität bei Produkten und Dienstleistungen zulassen.

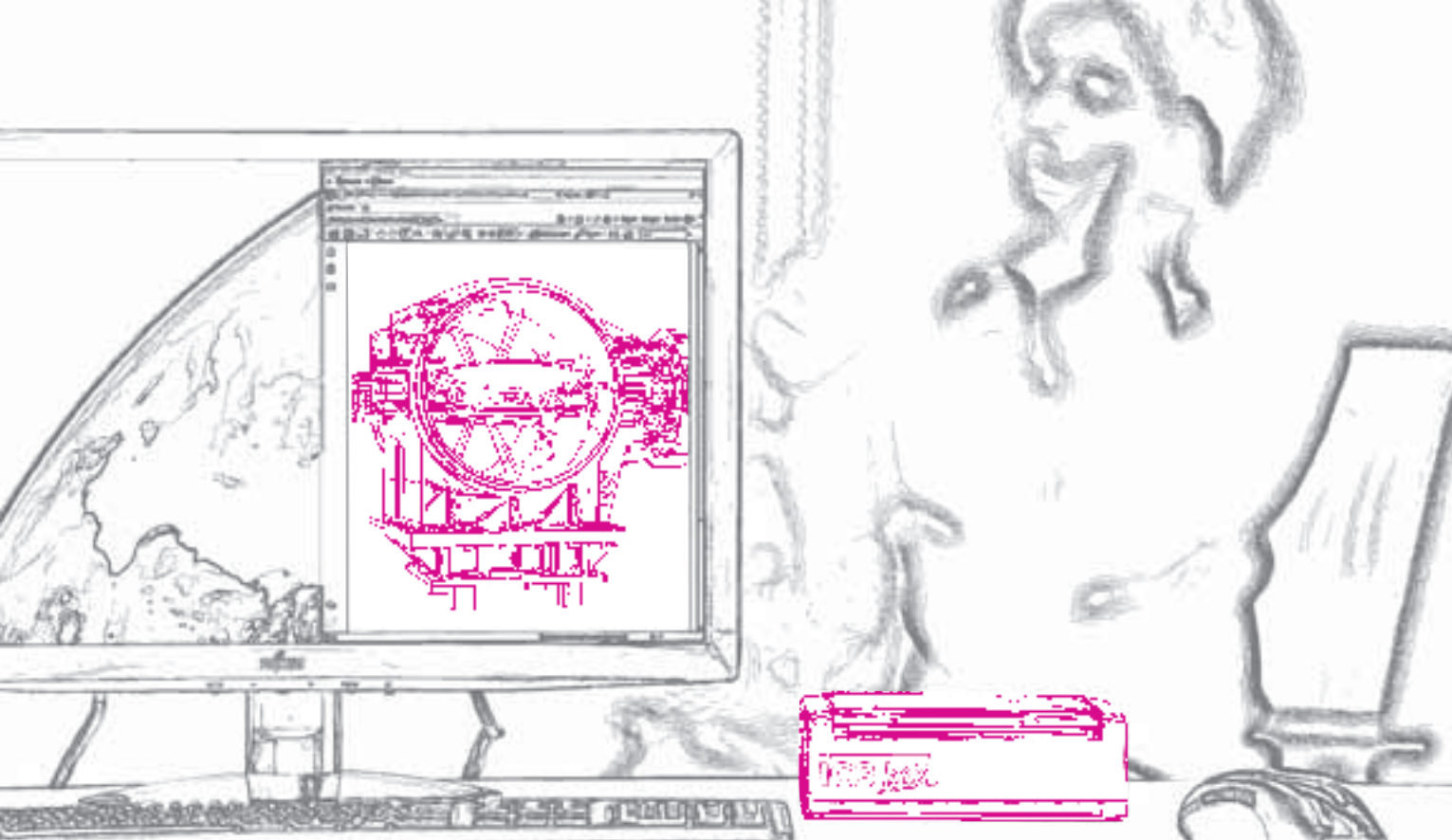

IT Support Services

Wenn in der IT Probleme auftauchen, ist Schnelligkeit gefragt. Ohne lästige Warteschleifen. ISAP hat dafür einen speziellen Hotline-Bereich eingerichtet, der ständig verfügbar ist und mit bestens ausgebildeten, erfahrenen Mitarbeitern besetzt ist. Darüber hinaus sind wir auch über unsere webbasierten Werkzeuge immer erreichbar. Kundenumfragen bewerten unseren Support mit der Note „sehr gut“.

Bei der Nutzung hochkomplexer Software wie 3D-CAD oder PLM ergeben sich für den Anwender mitunter Probleme, die er ohne unsere Hilfe nicht lösen kann. Egal, ob Anwendungsfehler oder Bedienungsprobleme – Dinge wie diese stören den Betriebsablauf, sie kosten Zeit und letztlich auch Geld. Mit dem ISAP Support Web haben wir eine Lösung entwickelt, die unseren Kunden rund um die Uhr zur Verfügung steht. Ergänzend zur telefonischen Hotline innerhalb der üblichen Geschäftszeiten kann der autorisierte Anwender auftretende Probleme und Fehler jederzeit in unserem passwortgeschützten

Support Web melden. Unsere Hotline-Mitarbeiter reagieren dann umgehend und beheben das Problem. Langes Warten gibt es bei uns nicht. So garantieren wir unseren Kunden die bestmögliche Verfügbarkeit ihrer Software. Alle Statusänderungen im Zuge der Problemlösung gehen automatisch per E-Mail an den Kunden, der so immer auf dem Laufenden ist. Über einen geschützten Downloadbereich stellen wir unseren Kunden darüber hinaus schnell und bequem aktuelle Software-Updates zur Verfügung. Unsere automatische Updatebenachrichtigung sorgt dafür, dass die Systeme immer auf dem neuesten

Stand sind. Ein weiterer wichtiger ISAP-Service ist unsere Info-Datenbank. Sie enthält wertvolle und nutzenbringende Support-Downloads, aber auch allgemeine Informationen, die dabei helfen, die tägliche Arbeit zu erleichtern und die Produktivität zu erhöhen. Mithilfe unserer Active Admin Überwachung kontrollieren wir auf Wunsch auch Server, PCs und Peripheriegeräte via Internet. Systemausfälle können so drastisch reduziert werden. Sogar vorbeugend lassen sich anbahnende Störungen, wie zum Beispiel fehlerhafte Festplattenlaufwerke, erkennen und beheben, ohne den Betrieb einzuschränken.

ISAP Support Services



Partner

SIEMENS

FUJITSU

Microsoft
GOLD CERTIFIED

Partner

Bei der Auswahl unserer Partner legen wir größten Wert auf Leistungsfähigkeit, Investitionskraft und Zuverlässigkeit. So stellen wir sicher, dass die von uns gelieferten Produkte und Dienstleistungen den hohen Anforderungen unserer Kunden gerecht werden. Wir wissen: Exzellente Leistungen entstehen nur, wenn sich alle Beteiligten der Lieferkette zu höchsten Standards verpflichten. Und das leben wir vor. Ganz nebenbei sorgen unsere, in der Regel langfristigen, Lieferantenbeziehungen für höchste Verfügbarkeit.

Unser Portfolio

Edge PLM
Series

COMPACT

SAP

AFFINITY

SERVICES

parts

components

tools

ICS box

Active Admin
Für ein gesundes Netzwerk!

IDEA

SEPI
OPTIMIZED

SOLID EDGE

NX

TEAMCENTER

Unsere Standorte

Niederlassung Bad Zwischenahn

Bertha-Benz-Straße 14-16

26160 Bad Zwischenahn

Tel.: +49(0)4403/81 8-380

Fax: +49(0)4403/81 8-389

ISAP AG

Robert-Bosch-Straße 1

44629 Herne

Tel.: +49(0)2323/99 22-0

Fax: +49(0)2323/99 22-111

Niederlassung Koblenz

Schloßstraße 42

56068 Koblenz

Tel.: +49(0)261/97 33 52 20

Fax: +49(0)261/91 46 88 89

Vertriebsbüro Werl

St. Annenweg 2

59457 Werl

Tel.: +49(0)2922/8 03 51 68

Fax: +49(0)2922/8 03 92 41

Niederlassung Ulm

Magirus-Deutz-Straße 14

89077 Ulm

Tel.: +49(0)731/14 00 78-0

Fax: +49(0)731/14 00 78-11

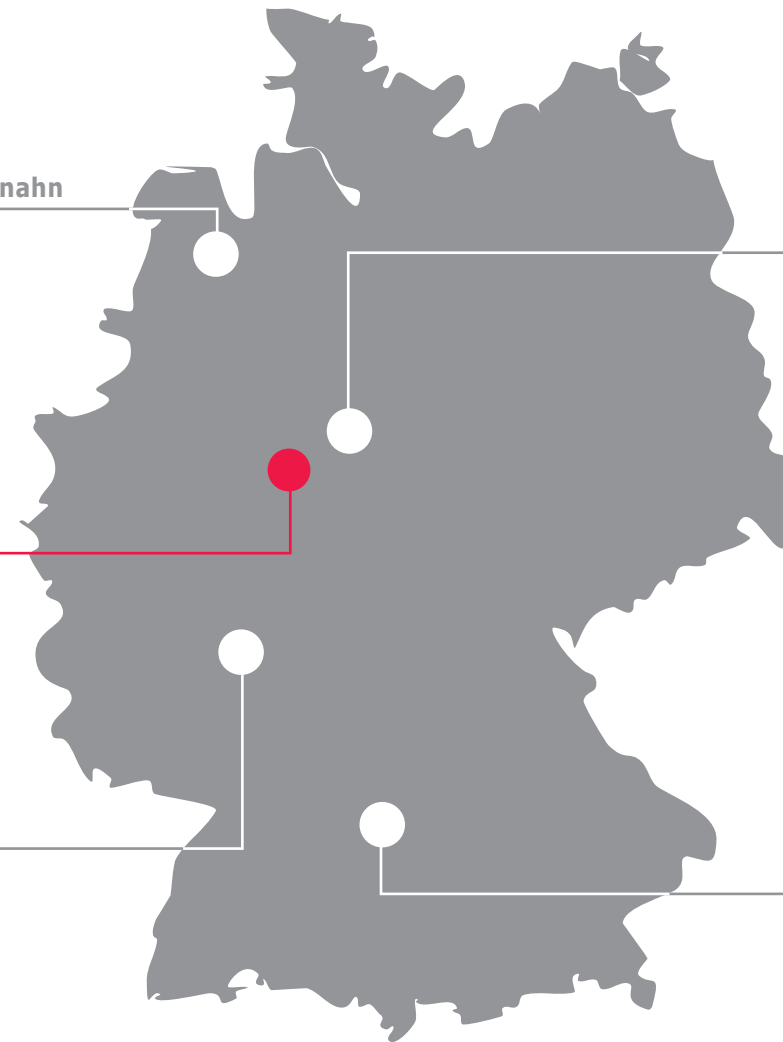

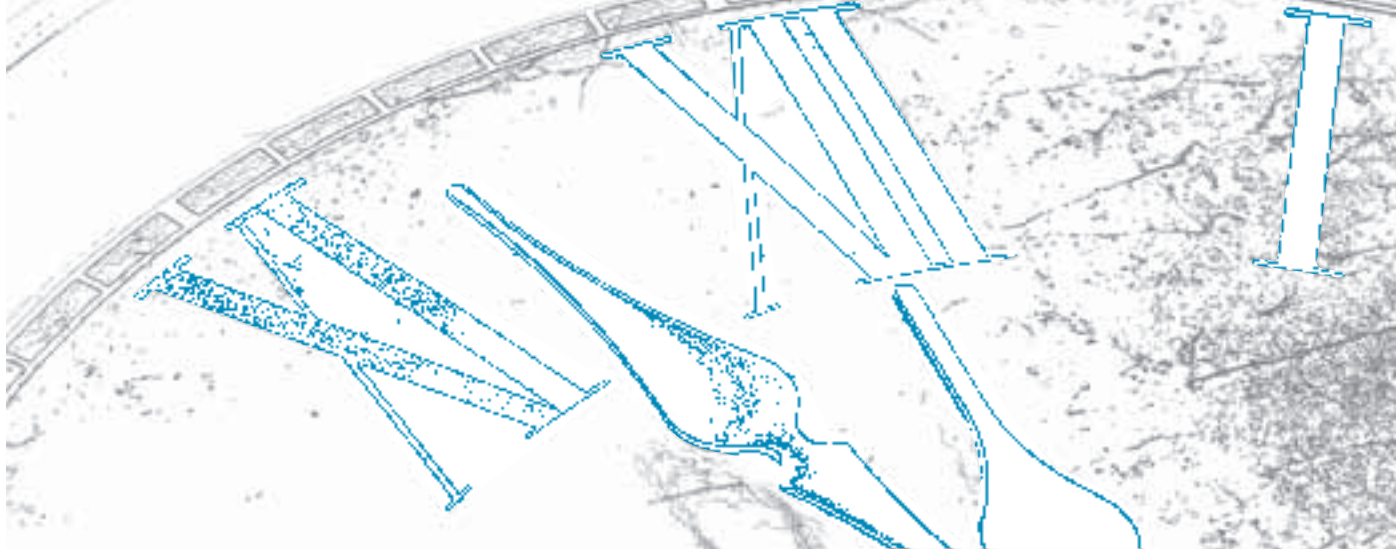

Unsere Historie

1992

Gründung der ISAP Systemtechnik GmbH in Bochum.

1996

ISAP wird Vertriebspartner für Solid Edge, einem weltweit führenden 3D-CAD-System aus dem Hause Siemens PLM Software.

1997

ISAP ist seit diesem Jahr in ununterbrochener Reihenfolge erfolgreichster Vertriebspartner für Solid Edge.

1998

ISAP bezieht das firmeneigene Bürogebäude im Herner Innovationspark. Parallel dazu gründet das Unternehmen eine weitere Niederlassung in Ulm.

2002

Aus der ISAP Systemtechnik GmbH wird die ISAP AG. Ziel ist es, noch flexibler auf die Herausforderungen des sich rasant veränderten IT-Marktes zu reagieren. Die Aktionäre sind bis heute die operativ agierenden Vorstände.

2005

ISAP beginnt mit der Entwicklung einer PLM-Lösung für Solid Edge. Die Idee dazu entsteht, weil es bis zu diesem Zeitpunkt für die Verwaltung von

Produktdaten keine passende Software für die 3D-CAD-Anwendung Solid Edge gibt. Ziel ist es, eine Lösung zu schaffen, die einfache Bedienbarkeit, schnelle Implementation und geringe Investitionskosten sicherstellt. So entsteht die EdgePLM Series.

2007

ISAP installiert das erste Kundenprojekt mit EdgePLM COMPACT, der PDM-Lösung aus eigenem Hause. Schnell zeigt sich, dass die neuen Lösungen den Alltagstest problemlos bestehen.

2009

Die 1000ste EdgePLM COMPACT Lizenz wird installiert. Die Bemühungen und Investitionen für die Produktentwicklung zahlen sich aus. In nur 18 Monaten werden

bereits mehr als 1000 Lizenzen verkauft und installiert. Neue Anforderungen und Kundenwünsche machen EdgePLM Series darüber hinaus von Tag zu Tag besser und leistungsfähiger.

Heute

Die konsequente Weiterentwicklung der ISAP-Produkte und Dienstleistungen in enger Abstimmung mit den Zielen und Wünschen der Kunden bildet die Basis für eine erfolgreiche Zukunft des Unternehmens und seiner Mitarbeiter. ISAP will weiter wachsen und investiert in Personal und Infrastruktur. 2011 gründet ISAP daher unter anderem eine weitere Geschäftsstelle in Koblenz und erweitert das Stammhaus in Herne.



ISAP Aktiengesellschaft · Robert-Bosch-Str. 1 · D-44629 Herne

Telefon +49(0)2323/99 22-0 · Telefax +49(0)2323/99 22-111 · info@isap.de · www.isap.ag